

KILOTECH

Electronic Bench Scale



Balance électronique pour comptoir

Balanza electrónica para mostrador

AD SERIES

AD SERIES

AD SERIES

AD SERIES

AD SERIES

**KILO
TECH**

QUALITY MANAGEMENT SYSTEM

QMS-310

SYSTÈME DE GESTION DE LA QUALITÉ

A Measurement Canada
Accredited Company

Electronic bench scale

Balance électronique pour comptoir

Balanza electronica para mostrador

Legal for trade simple weighing scale. Adaptable to your needs, whether for weight, verification in shipping & receiving areas, portion control precision for filling, packing and food preparation, or check weighing for postage accuracy in mailing rooms. CSA approval is your assurance of safety. Helpful level indicator assures weighing accuracy. Removable stainless steel platform allows for quick clean ups. Time saving kg/lb. conversion key. Sleek low profile design facilitates placement on crowded counters. Easy to operate. Convenient, tare feature lets you deduct the weight of the container providing net weight only.

Balance légale pour le commerce. Adaptable à vos besoins, que ce soit pour la réception et l'expédition de marchandises, contrôle précis de portions, emballages et préparations alimentaires ou pesées postales. L'homologation CSA est votre garantie de sécurité. Indicateur de niveau pratique pour une pesée précise. Plateforme en acier inoxydable amovible pour un entretien rapide. Touche de conversion rapide du poids en kg ou lb. Un design compact pour les comptoirs encombrés. Facile d'utilisation. Enregistrement de tare déduisant le poids du contenant pour une mesure précise du poids net.

Balanza legal para el comercio. Adaptable a sus necesidades, tanto como para la recepción o el envío de mercaderías y/o preparaciones, control preciso de porciones o embalajes postales. CSA Canadá es su garantía de seguridad. Indicador de nivel práctico para un peso preciso. Plataforma en acero inoxidable para una rápida limpieza. Conversión rápida de peso en kg. o lb. Diseño compacto para mostradores con poco espacio. Fácil utilización. Registro de tara que deduce el peso del contenedor para un peso neto preciso.

Features

- ✓ Choice of 4 capacities: 3, 6, 15 & 30 kg (6, 15, 30, 60 lb.)
- ✓ Bright, easy to read LED display
- ✓ Keypad calibration
- ✓ Soft touch tact switch
- ✓ Auto zero tracking
- ✓ Low profile design
- ✓ Stainless steel platform
- ✓ Level indicator
- ✓ Convenient kg/lb. conversion key
- ✓ CSA approved
- ✓ Legal for trade approved by Measurement Canada
- ✓ One year warranty

Caractéristiques

- ✓ Choix de 4 modèles : 3, 6, 15 et 30 kg (6, 15, 30, 60 lb)
- ✓ Voyant lumineux DEL large facile à lire
- ✓ Calibrage sur clavier
- ✓ Touches sensibles
- ✓ Retour au 0 automatique
- ✓ De profil fin pour rangement facile
- ✓ Plateau en acier inoxydable
- ✓ Indicateur de niveau
- ✓ Choix de conversion rapide du pois en kg ou lb
- ✓ Homologuée CSA
- ✓ Certifiée par Mesures Canada (légale pour le commerce)
- ✓ Un an de garantie

Características

- ✓ 4 modelos : 3, 6, 15 & 30 kg (6, 15, 30, 60 lb)
- ✓ Luminoso indicador LED de fácil lectura
- ✓ Calibración sobre teclado
- ✓ Llaves sensibles
- ✓ Retorno a cero automático
- ✓ Perfil angosto para una buena ubicación
- ✓ Plataforma de acero inoxidable
- ✓ Indicador de nivel
- ✓ Conversión rápida de peso en kg. o lb.
- ✓ Aprobada por CSA
- ✓ Certificada por Measurement Canadá (legal para comercio)
- ✓ Un año de garantía

Specifications

	AD03	AD06	AD15	AD30
Capacity:	3kg/6 lb.	6kg/15 lb.	15kg/30 lb.	30kg/60 lb.
Graduation:	AD03 0.001kg/0.002 lb.			
	AD06 0.002kg/0.005 lb.			
	AD15 0.005kg/0.01 lb.			
	AD30 0.01kg/0.02 lb.			
Operating temperature:	+5°C ~ +35°C/41°F ~ 95°F			
Power source:	110V, 50-60Hz			
Power consumption:	Approx. 10W			

Spécifications

	AD03	AD06	AD15	AD30
Capacité :	3kg/6 lb	6kg/15 lb	15kg/30 lb	30kg/60 lb
Graduation :	AD03 0,001kg/0,002 lb			
	AD06 0,002kg/0,005 lb			
	AD15 0,005kg/0,01 lb			
	AD30 0,01kg/0,02 lb			
Température de service :	+5°C ~ +35°C/41°F ~ 95°F			
Alimentation :	110V, 50-60Hz			
Consommation :	App. 10W			

Especificaciones

	AD03	AD06	AD15	AD30
Capacidad :	3kg/6 lb	6kg/15 lb	15kg/30 lb	30kg/60 lb
Graduación:	AD03 0,001kg/0,002 lb			
	AD06 0,002kg/0,005 lb			
	AD15 0,005kg/0,01 lb			
	AD30 0,01kg/0,02 lb			
Temperatura de operación:	+5°C ~ +35°C/41°F ~ 95°F			
Alimentación:	110V, 50-60Hz			
Alimentación eléctrica:	App. 10W			

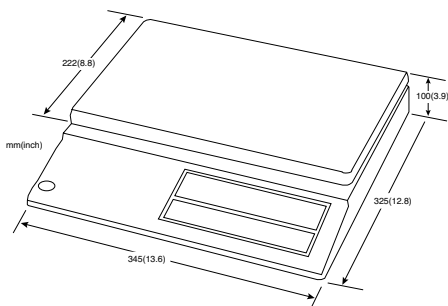

www.kilotech.com

KILOTECH

Accrédité par Mesures Canada